

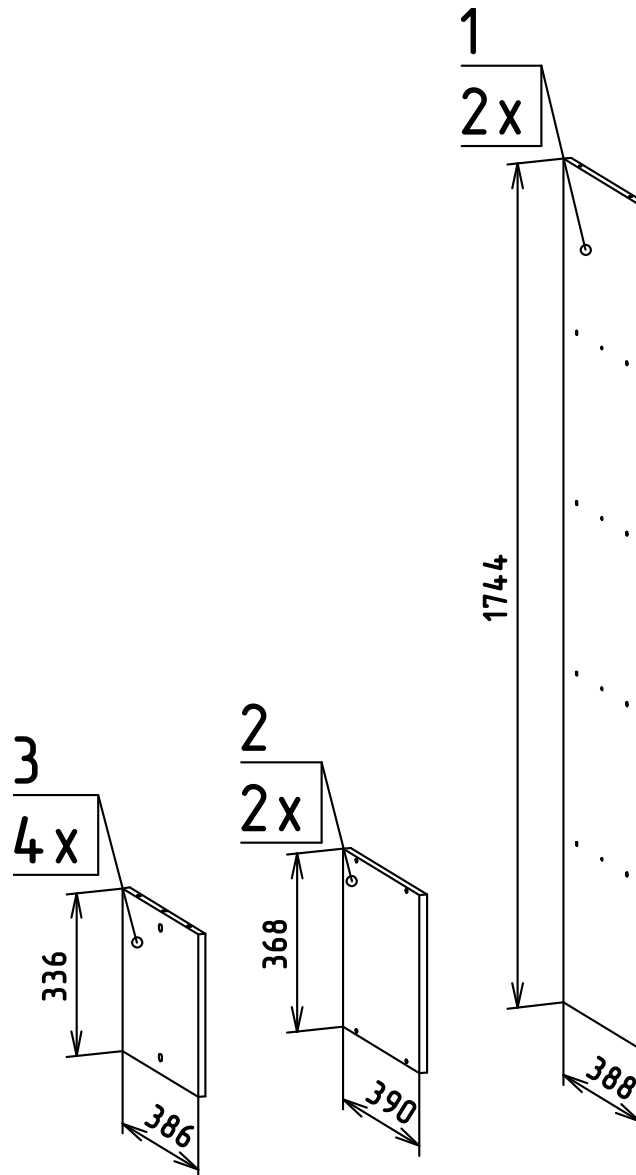

СТЕЛЛАЖ СИ-51
 ПЕРЕЧЕНЬ ДЕТАЛЕЙ



ПЕРЕЧЕНЬ ФУРНИТУРЫ

| | | |
|---|--|--|
| <p>Евровинт (А)</p>  <p>8 шт.</p> | <p>Заглушка для евровинта (Б)</p>  <p>8 шт.</p> | <p>Ключ для евровинта</p>  <p>1 шт.</p> |
| <p>Эксцентрик (В)</p>  <p>8 шт.</p> | <p>Шток эксцентрика (Г)</p>  <p>8 шт.</p> | <p>Заглушка для эксцентрика (Д)</p>  <p>8 шт.</p> |
| <p>Шкант 8x30 (Е)</p>  <p>16 шт.</p> | <p>Уголок монтажный</p>  <p>2 шт.</p> | <p>Шуруп 4x16</p>  <p>2 шт.</p> |

НЕОБХОДИМЫЙ ИНСТРУМЕНТ

Входящий в комплект ключ для евровинта, Дрель, Отвертка крестовая, Молоток, Рулетка, Карандаш

СБОРКА СТЕЛЛАЖА

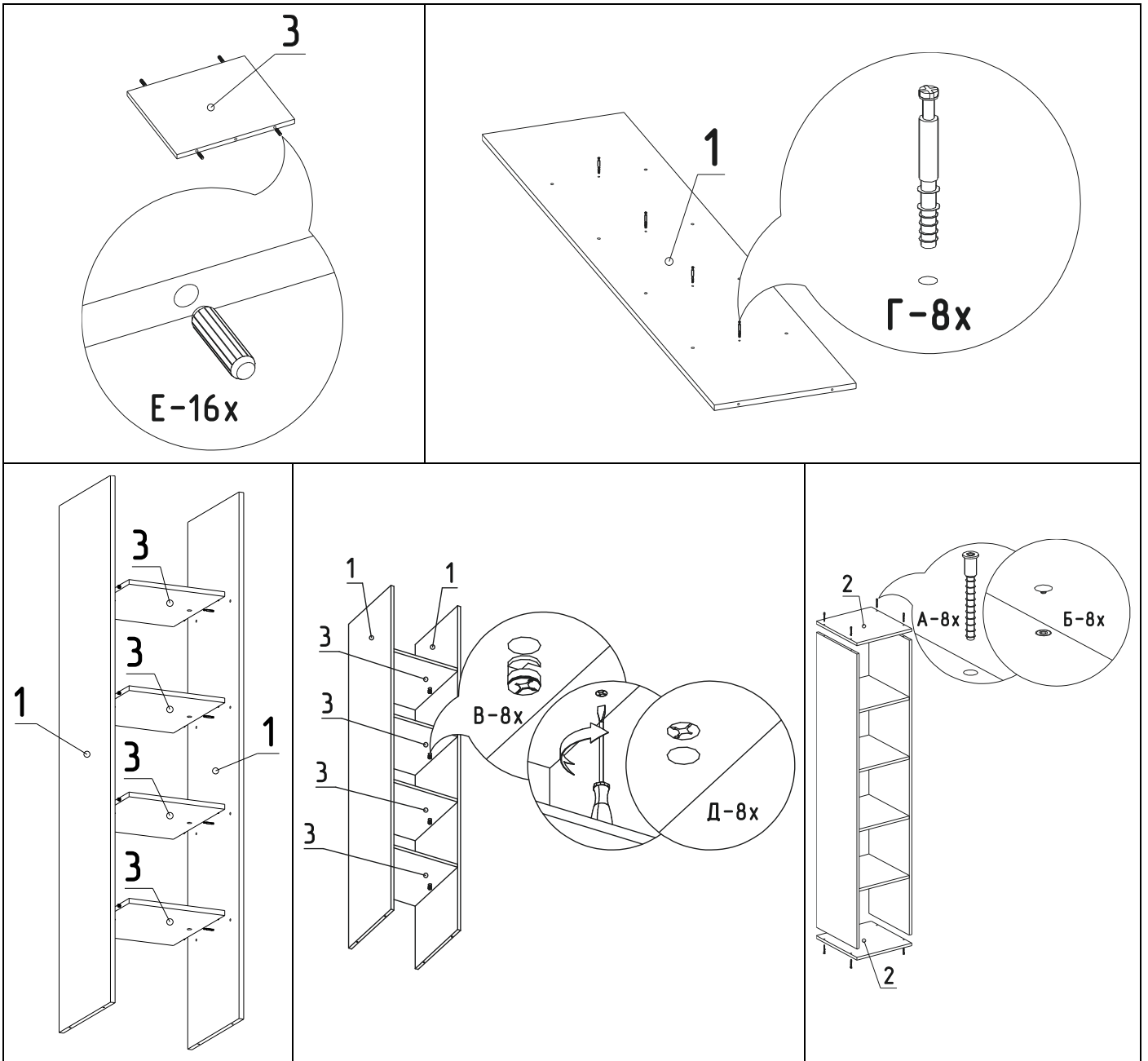

ВНИМАНИЕ!

Данный стеллаж предназначен для установки только на пол. ПОСЛЕ ЗАВЕРШЕНИЯ СБОРКИ, закрепить стеллаж к стене уголками монтажными и шурупами 4x16. Дюбеля и саморезы, для крепления к стене, в комплект не входит!